

STRENG VERTROUWELIJK

Alleen voor Philips
Service handelaren

Auteursrechten voorbehouden

PHILIPS

SERVICE DOCUMENTATIE VOOR HET ONTVANGTOESTEL BX 563 A

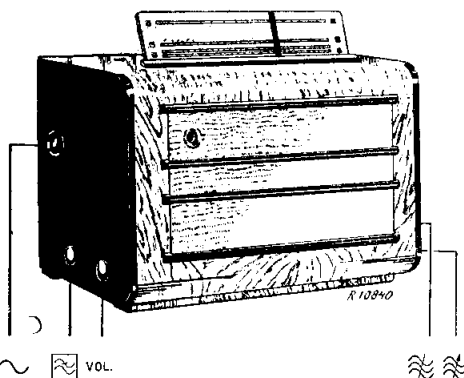

1947

Voor aansluitingen op wisselstroomnetten

GOLFGEBIEDEN

KG: 16,5 — 51 m (18,2 — 5,9 MHz)
MG: 175 — 560 m (1715 — 536 kHz)
LG: 710 — 2000 m (424 — 150 kHz)

BEDIENING

Linkerzijwand,	boven	: Netschakelaar
	onder voor	: Volumeregelaar
Rechterzijwand,	onder achter	: Toonregelaar
	voor	: Afstemming
	achter	: Golfbereikschakelaar

BUIZEN

B1 : EF 22, B2 : ECH 21, B3 : ECH 21, B4 : EBL 21, B5 : EM 4, B6 : AZ1

VERLICHTINGSLAMPJES

2 x 8045 D-00

LUIDSPREKER

Type 9636-05 of 9696-05.

AFMETINGEN

Hoogte 33,5 cm	} incl. knoppen zonder schaal
Breedte 52 cm	
Diepte 23,5 cm	

GEWICHT: 9,5 kg.

BANDBREEDTE

De MF bandbreedte (1:10), gemeten vanaf g1B2 is $\pm 12,5$ kHz.

De totale bandbreedte (1:10) bedraagt:

op MG (bij 1000 kHz): ± 11 kHz.

op LG (bij 160 kHz): ± 10 kHz.

In het principe schema is de golfenlge schakelaar getekend in KG stand. De volgorde van de schakeling is: KG, MG, LG.

ATTENTIE

De draaicondensator van dit apparaat is opgehangen in een speciale veer. Bij een eventueel vervoer moet de draaicondensator, om onnodige beschadiging te voorkomen, met de arret-pennen vastgezet worden.

SCHEMABESCHRIJVING

Het toestel is een 1+1+1 super met hoge M.F. en 3 golfgebieden.

H.F. Gedeelte

Om voldoende versterking voor de hoogste frequenties in het KG bereik te verkrijgen, is in serie met de anodeweerstand van B1 de spoel S11 opgenomen, waardoor de impedantie van de anodekring groter wordt.

Parallel aan de MG en LG koppelspoelen zijn C31/R4 en C32/R5 geschakeld. De bedoeling hiervan is tweeledig. Bij apparaten met twee voorkringen bestaat nl. het gevaar, dat bij de laagste, in een bepaald golfbereik over te brengen frequenties, de voorselectiviteit zo groot en dus de resonantiekromme van het gehele apparaat zo spits wordt, dat de kwaliteit (hoge tonen) achteruit gaat. Nu oefenen de weerstanden R4 en R5 door de wederzijdsche inductie van de spoelen S13/S14, resp. S15/S16 een dempende werking uit op de afgestemde kringen. Deze demping is echter het sterkst, wanneer het resonantiepoint van de koppelkring in de buurt ligt van de frequentie van de afgestemde kring. Door nu dit resonantiepoint door middel van C31, resp. C32 te leggen aan de kant van de laagste frequenties, is daar de demping maximaal, terwijl deze naar de kant van de hogere frequenties practisch geheel verdwijnt. Hierdoor wordt een vrij gelijkmatige voorselectiviteit over het gehele golfgebied verkregen. Tegelijkertijd heeft deze schakeling een gunstige invloed op een gelijkmatige versterking. Voor de LG wordt de versterking in de buurt van 400 kHz bovendien nog iets opgehaald door C33. Ook op de gelijkloop tusschen antenne- en tusschenkring hebben C31 en C32 een belangrijke invloed.

In de **oscillatorkring** wordt voor KG de dubbele terugkoppelspoel toegepast. Hierdoor wordt voorkomen, dat de oscillatorstroom bij de lagere frequenties te sterk daalt.

De werking van de schakeling is nu als volgt: S19 is de afstemspoel, S 18 een kleine, en S17 een grote met S19 gekoppelde terugkoppelspoel. Voor de hogere frequenties in het K.G. bereik doet S18 in serie met C23 (serie-resonantie) als terugkoppelspoel dienst, terwijl voor de lagere frequenties S17 een belangrijke rol speelt, aangezien de impedantie van S18 in serie met C23 veel groter is dan de impedantie van S17.

Door deze schakeling wordt de oscillatorstroom vrij constant gehouden. Behalve het hierboven behandelde voordeel kan men door toepassing van de gemengde terugkoppeling nog een verbetering van de paddingkromme bereiken. C23 wordt nl. in den afgestemden kring getransformeerd, en door de waarden van de transformatie-verhouding en C23 doelmatig te kiezen, kan deze seriecapaciteit de waarde krijgen van de gewenste paddingscondensator, die nu ook te trimmen is. Wel moet het afregelen van C23 (draadtrimmer) voorzichtig gebeuren aangezien op beide aansluitingen H.F. potentiaal staat. Het verdient daarom aanbeveling, het draadje van C23 kort te houden en los te laten bij het aflezen van de outputmeter. Verder laat het H.F.- en het M.F.-gedeelte geen bijzonderheden zien.

L.F. Gedeelte.

De dioden voor geluidsdetectie en A.V.R. zijn in B4 ondergebracht. De diode voor de A.V.R. ontvangt de vertragingsspanning van de aftakking van R28/R29. Alle buizen worden van dezelfde A.V.R. leiding geregeld. De tegenkoppelingsspanning wordt afgenomen van de secundaire wikkeling van de uitgangstransformator. Het spoeltje S39 vermindert de tegenkoppeling voor de hoge tonen.

De tegenkoppelingsspanning blijft nu staan over R22, waaraan parallel S42, en staat dus in serie met de spanning over de volumeregelaar. Voor de lage frequenties is de impedantie van S42 lager dan de weerstand R22, waardoor ook de

lage tonen weinig of niet tegengekoppeld worden. Daar S42 een ijzerkernspoeltje is, moet het na een eventuele vervanging weer in dezelfde stand gemonteerd worden, om bromspanningen te vermijden.

De toonregeling is uitgevoerd met een condensator vanaf het stuurrooster van de eindbuis naar het glijcontact van de roosterweerstand. Hierdoor worden de hoge tonen afgesneden. R34 zorgt ervoor, dat het afsnijden geleidelijk plaats heeft. In de stand „dof” van de toonregelaar wordt de spraak-muziekschakelaar bediend, waardoor de lage tonen eveneens worden afgesneden, wat het gevolg is van het opnemen van de condensator C50 in serie met de koppelcondensator C57 tusschen anode triode en rooster eindbuis.

Bromcompensatie wordt verkregen door een extra wikkeling op de uitgangstransformator. Bij eventuele vervanging van deze moet gelet worden op de juiste aansluiting van de verbindingen.

De gramfoon schakelaar wordt automatisch bediend door een stecker in de gramfoonopnemer bussen te steken. R19 komt dan parallel aan de gramfoonopnemer te staan en de diode wordt via R18 aan chassis gelegd. De negatieve spanning voor de afstembuis wordt over de volumeregelaar R20/R21 afgenomen en de kathode van B5 ligt daarom aan den onderkant van de volumeregelaar.

Met het oog op de stabiliteit, vooral met de achterwand-antenne op L.G. is er om de eindbuis een koker geplaatst ter voorkoming van M.F. straling.

De voedingstransformator van deze ontvanger is uitgerust met een serie-parallel wikkeling aan de primaire zijde. Het prinsieschema van de transformator is weergegeven in fig. 5, waarbij de spanningsomschakelaar gezien is tegen de soldeerpunten, en de stand getekend bij 110 volt. De dikke streeplijnen stellen doorverbindingen in het carroussel voor.

HET AFREGELLEN VAN HET APPARAAT.

Voor het trimmen behoeft het toestel niet uitgekast te worden, aangezien alle hiervoor nodige punten na verwijderen van den achterwand en bodemplaat bereikbaar zijn. Indien men het toestel ondersteboven plaatst, erop letten, dat de wijzer niet beschadigd wordt.

TRIMFREQUENTIES:

De MF is: 452 kHz.
 KG: 17,5 en 6,1 MHz
 MG: 1550 en 550 kHz
 LG: 395 en 160 kHz.

A. MF KRINGEN

De MF kringen behoeven niet getrimd te worden. Elk bandfilter is in de fabriek afgeregeld.

B. KG GEBIED (16,5—51 m)

1. Golfgebiedschakelaar op KG, volumeregelaar op maximum.
2. 15° Mal op de afstemcondensator aanbrengen en condensator tegen de mal aandraaien. Zie fig. 9.
3. Outputmeter via trimtransformator aan de extra luidsprekerbussen aansluiten.
4. Gemoduleerd signaal van 17,5 MHz via KG kunstantenne toevoeren aan antennebus, aardzijde van kunstantenne met chassis verbinden.
5. Achtereenvolgens C27, C15 en C9 aftrimmen op maximum output, C27 op eerste max. vanaf min. capaciteit.
6. Hulpontvanger via een condensator van 25 pF of aperiodyse versterker aansluiten op de anode van B2, outputmeter achter hulpontvanger.
7. C6 kortsluiten.
8. Gemoduleerd signaal van 6,1 MHz via KG kunstantenne

toevoeren aan antennebus van te trimmen ontvanger, en beide apparaten met behulp van de afstemknop nauwkeurig op deze frequentie afstemmen.

9. Hulpontvanger en kortsluiting van C6 verwijderen, outputmeter achter te trimmen apparaat. VARIABELE CONDENSATOR NIET MEER VERDRAAIEN.
10. C23 op maximum output afregelen. Bij het aftrekken van C23 draadeind kort houden (afknippen).
11. Herhaal 2 t/m 5.
12. Trimmers aflakken.

C. MG GEBIED (175—560 m).

1 t/m 5 als bij KG, doch een gemoduleerd signaal van 1550 kHz via normale kunstantenne toevoeren en C28, C16 en C10 afregelen.

6 t/m 12 als bij KG, doch een gemoduleerd signaal van 550 kHz via normale kunstantenne toevoeren en C24 afregelen.

D. LG GEBIED (710—2000 m)

1 t/m 5 als bij KG, doch een gemoduleerd signaal van 395 kHz via normale kunstantenne toevoeren en C29, C17 en C11 afregelen.

6 t/m 12 als bij KG, doch een gemoduleerd signaal van 160 kHz via normale kunstantenne toevoeren en C25 afregelen.

E. SCHAAL INSTELLEN

1. Apparaat op MG schakelen.
2. Gemoduleerd signaal van 1154 kHz aan de antennebus toevoeren.
3. Ontvanger nauwkeurig op dit signaal afstemmen.
4. Schroef aan de wijzer iets losdraaien en wijzer precies op 260 m instellen.

REPARATIE EN UITWISSELEN VAN ONDERDEELLEN.

Voor diverse reparaties is het niet nodig, het chassis uit de kast te nemen; dikwijls is verwijderen van de achterwand en bodemplaat reeds voldoende.

HET UITKASTEN

1. De schaal eruit trekken. Bij het kantelen van het toestel erop letten, dat de wijzer niet beschadigd wordt.
2. Achterwand en bodemplaat verwijderen.
3. Afstembuis, verlichtingslamphouders, netschakelaar (hier omheen isolatie aanbrengen) losnemen.

4. Verbindingen naar de bevestigingsbeugel van de achterwand en naar de luidspreker lossolderen.
5. Spanner van de aandrijfsnaar van de wijzer losnemen (1 kartelschroef); aandrijfsnaar van de geleiderollen nemen en met de speciale klem op de aandrijftrommel vastzetten.
6. Knoppen losnemen.
7. 4 Bodemschroeven losdraaien en chassis uit de kast schuiven.
8. Het inkasten geschiedt in omgekeerde volgorde.

VEEROPHANGING VAN DE DRAAICONDENSATOR.

De draaicondensator is opgehangen in twee staaldraadveren. Voor het uitwisselen hiervan moet men het chassis uitkasten en de condensator met twee pennen arreteren. Uitwisseling verder als volgt uitvoeren:

1. De boutjes, waarmee de twee veren aan de draaicondensator en op het chassis vastzitten, losnemen. Hiervoor is het nodig, de eerste spoelbus, die met twee klemmen op het chassis bevestigd is, opzij te drukken.
2. De veer(en) voorzichtig verwijderen, zonder de platen van de draaicondensator te verbuigen.
3. De nieuwe veer(en) aanbrengen en eerst met de schroeven op de draaicondensator vastzetten, daarna de 4 schroeven op het chassis.

AANDRIJVING VAN DE DRAAICONDENSATOR EN WIJZER.

De loop van diverse aandrijfsnaren is weergegeven in fig. 6, waarbij tevens de lengten vermeld zijn. De lengten zijn gegeven zonder rekening te houden met de lussen, zoodat men de snaren iets langer af moet knippen. De draaicondensator is getekend in maximum stand.

Het vernieuwen van de aandrijfsnaar voor de wijzer.

1. Toestel uitkasten.
2. Aandrijfkabels op de juiste lengte afknippen en volgens fig. 6 voormonteeren.
3. De sluitring over de haarspeld van de spanner schuiven,

hierbij de veer indrukken, en een stukje isolatiebuis of iets dergelijks in de haarspeld steken.

4. Draaicondensator in maximum stand draaien.
5. De snaareinden met het busje in de gleuf van de „Philite” aandrijftrommel haken. Kortste snaareind 2 slagen rechtsom op de aandrijftrommel wikkelen en vasthouden. Langste snaareind 1 slag linksom op de trommel wikkelen en beide snaareinden met de speciale klem vastzetten.
6. Chassis in de kast schuiven en vastschroeven (zie onder „uitkasten”).
7. Kortste snaareind over achterste rol van linker beugel leggen, andere snaareind over de voorste rol en beide einden vasthouden. Klem van de aandrijftrommel verwijderen en snaar over de rechter rol leggen. Isolatiebuis uit haarspeld nemen.

VERNIEUWING VAN „PHILITE” GELEIDINGSROLLEN

Indien het niet mogelijk is, de nieuwe rol op de oude as te bevestigen, dan moet men gebruik maken van een speciaal boutje en moertje. Voor codenummers zie de lijst van onderdelen en gereedschappen. Op de plaats, waar het oude asje gelascht was, boort men een gat van 2 mm, en zet dan het speciale boutje met een moertje vast. De nieuwe rol op het boutje schuiven, dan de sluitring, en twee moertjes op het boutje draaien en vastzetten; het wiel moet gemakkelijk kunnen draaien. De moertjes kunnen eventueel nog vastgesoldeerd worden, om aflopen te voorkomen.

SPANNINGEN EN STROMEN

	Va	Vg2(+4)	Ia	Ig2(+4)
B1	185	95	6	1,8
B2	heptode	230	2,6	6
	triode	125	5	
B3	heptode	230	5,2	3,5
	triode	40	1	
B4	250	230	33	3,6
B5	a ₁ = 40, a ₂ = 60	230	a ₁ = 0,2, a ₂ = 0,18	0,5
	Volt	Volt	mA	mA

Vc1 = 285 Volt
 Vc2 = 235 Volt
 Vc3 = 5,6 Volt
 Itot = 74 mA
 Primair verbruik 60 Watt

BX563A

LUJST VAN ONDERDELEN EN GEREEDSCHAPPEN

Bij bestelling steeds vermelden:

1. Codenummer
2. Omschrijving
3. Typenummer van het apparaat

Fig.	Pos.	Omschrijving	Codenummer	Prijs
8	1	Kast	A3 000 53.2 *	
8	2	Netschakelaar	28 650 25.2	
8	3	Knop met kap	28 856 45.0	
		Verzonken schroef M2,6 x 2	07 657 36.0	
		Sierlijst onder	A3 010 61.0 *	
		Sierlijst midden (2x)	A3 010 60.0 *	
		Sierlijst boven	A3 010 80.0 *	
		Sierlat voor schaal	A3 010 65.0 *	
8	4	Lens voor afstembuis	23 669 05.0	
8	5	Veer voor lens	A1 986 16.1	
8	6	Wijzer	A3 423 70.0 *	
8	7	Stationsnamenschaal voor Noord Europa	A3 218 53.0 *	
8	7	Stationsnamenschaal voor Zuid Europa	A3 218 56.0	
		Bladveer voor schaal	A3 648 50.0	
8	8	Knop voor afstemming (117S)	23 611 72.1	
8	9	Knop voor golfgebiedschakelaar (117S)	23 609 42.0	
		Knop voor toon- en volumeregelaar	23 611 70.0	
		Achterwand	A3 249 99.0	
		Bladveer voor bevestiging van achterwand	A3 648 01.0	
		Veiligheidscontact	49 295 07.0	
		Buishouder (111) voor B1, B2, B3 en B4	49 231 31.2	
		Buishouder voor B5 en B6	28 226 10.0	
		Verlichtingslamphouder	A3 359 05.0	
8	10	Arretpen	A3 320 59.0	
8	11	Kapje	A3 500 12.1	
8	11	Tulle	A3 642 00.1	
8	12	Veer voor condensatorophanging	A3 652 09.0	
8	13	Stekerbuisplaat voor antenne	A3 378 62.0	
8	14	Aansluitstrip voor onderlinge blokaansluiting	A3 397 37.0	
8	15	Aansluitplaat voor netspanning	A3 375 65.0	
		Aansluitplaat onder P.S.A.blok	A3 375 67.0	
8	16	Stekerbuisplaat voor luidspreker	A1 340 42.0	
8	17	Stekerbuisplaat voor gramfoon	A3 186 16.0	
		Schakelsegment No.1	A3 198 25.0	
		Schakelsegment No.2	A3 198 26.0	
		Schakelsegment No.3	A3 198 27.0	
		Beugel voor 3 trimmers	A1 516 27.0	
8	18	Geleidingsschijf	23 644 22.0	
8	19	Beugel met 2 schijven op draaicondensator	A3 336 16.0	
8	20	Trekveer in aandrijftrommel	A3 646 09.2	
8	21	Beugel met as voor aandrijftrommels	A3 336 13.0	
8	22	Aandrijfas met schijf	A3 332 10.0	
		Opsluitring voor aandrijfas	A1 756 56.2	
		Kleine aandrijftrommel (20 mm ø)	A3 324 94.0	
8	23	Frictieschijf (66 mm ø)	A3 574 20.0	
		Philite aandrijftrommel (54 mm ø)	23 644 41.0	
6	27	Staaldraad voor wijzeraandrijving per meter	33 635 55.0	
6	28	Klembusje	28 118 58.0	
6	29	Drukveer	28 731 14.1	
6	31	Nippel	28 618 21.3	
6	32	Geleidebuis per meter	08 010 52.0	
6	35	Aandrijfsnaar voor draaicondensator	33 403 57.0	
6	34	Klembuisje	28 118 57.0	
		LUIDSPREKER		
		Conus met spoeltje	28 220 51.1	
		Klankverstrooier	23 666 66.1	
		Papieren ring	28 451 54.0	
		Felsring	25 871 81.0	
		GEREEDSCHAPPEN		
		Meetzender	GM 2882	
		15° Mal	09 994 08.0	
		Centreermal voor luidspreker	09 991 53.0	
		Klem voor aandrijftrommel	09 994 10.0	

9.

CONDENSATOREN

No.	Waarde	Codenr.	Prijs
C1	50 μ F	48 317 09/50 + 50	
C2	50 μ F		
C3	100 μ F	28 185 68.0	
C4	10.5-480 pF	A9 863 10.0	
C5	10.5-480 pF		
C6	10.5-480 pF		
C8	27 pF	48 406 10/27E	
C9	30 pF	28 212 36.3	
C10	30 pF	28 212 36.3	
C11	30 pF	28 212 36.3	
C12	220 pF	48 408 20/220E	
C13	47000 pF	48 751 20/47K	
C14	220 pF	48 408 20/220E	
C15	30 pF	28 212 36.3	
C16	30 pF	28 212 36.3	
C17	30 pF	28 212 36.3	
C18	47000 pF	48 751 20/47K	
C19	220 pF	48 408 20/220E	
C20	56 pF	48 406 99/56E	
C21	470 pF	48 408 20/470E	
C23	200 pF	28 212 08.2	
C24	200 pF	28 212 08.2	
C25	200 pF	28 212 08.2	
C26	390 pF	48 408 10/390E	
C27	30 pF	28 212 36.3	
C28	30 pF	28 212 36.3	
C29	30 pF	28 212 36.3	
C30	102 pF	Voir bobines	
C31	150 pF	48 408 10/150E	
C32	180 pF	48 408 10/180E	
C33	3,3 pF	48 406 99/3E3	
C34	22 pF	48 406 10/22E	
C45	102 pF	Voir bobines	
C46	47000 pF	48 751 20/47K	
C49	102 pF	Voir bobines	
C50	1000 pF	48 751 20/1K	
C51	10000 pF	48 750 20/10K	
C52	10000 pF	48 750 20/10K	
C53	0,1 μ F	48 750 20/100K	
C54	102 pF	Voir bobines	
C55	56 pF	48 408 10/56E	
C56	22 pF	48 406 10/22E	
C57	10000 pF	48 751 20/10K	
C58	3900 pF	48 751 10/3K9	
C59	1000 pF	48 758 20/1K	
C69	47000 pF	48 750 20/47K	
C61	0,1 μ F	48 751 20/100K	
C70	47000 pF	48 750 20/47K	
C71	1500 pF	48 751 20/1K5	
C130	22000 pF	48 756 20/22K	

SPOELEN

No.	Weerstand	Codenr.	Prijs
S1	245 V 34 Ω	A3 141 19.0	
S2	200 Ω		
S3	1 Ω		
S4	1 Ω		
Z1	1 Ω		
S5	2,5 Ω	A3 120 65.0	
S6	< 1 Ω		
S7	100 Ω		
S8	3,5 Ω		
S9	160 Ω		
S10	45 Ω		
S11	11 Ω	A1 000 35.0	
S12	< 1 Ω	A3 120 67.0	
S13	100 Ω		
S14	4 Ω		
S15	150 Ω		
S16	26 Ω	A3 120 68.0	
S17	1,5 Ω		
S18	< 1 Ω		
S19	< 1 Ω		
S40	17 Ω		
S20	4 Ω	A3 121 60.0	
S21	5,5 Ω		
S22	16 Ω		
S23	18 Ω		
S24	3,5 Ω	A3 121 61.2	
S25	6 Ω		
C30	102 pF		
S28	3,5 Ω	A3 121 62.2	
S29	6 Ω		
S30	< 1 Ω		
C45	102 pF		
S31	2 Ω	A3 121 63.2	
S32	8 Ω		
S33	2 Ω		
S34	8 Ω		
C49	102 pF		
C54	102 pF		
S35	600 Ω	A3 151 09.0	
S36	< 1 Ω		
S37	14 Ω		
S39	170 Ω	A3 110 16.0	
S42	2 Ω	A3 166 00.0	

WEERSTANDEN

No.	Waarde	Codenr.	Prijs
R1	1000 Ω	48 468 10/1K	
R2	1 M. Ω	48 426 10/1M	
R3	82000 Ω	48 426 10/82K	
R4	1000 Ω	48 551 10/1K	
R5	470 Ω	48 551 10/470E	
R6	47000/2 Ω	48 553 10/47K	
R7	1 M. Ω	48 426 10/1M	
R8	47000 Ω	48 425 10/47K	
R9	22000 Ω	48 552 10/22K	
R10	10000 Ω	48 553 10/10K	
R11	47000 Ω	48 553 10/47K	
R13	1,5 M. Ω	48 426 10/1M5	
R14	0,1 M. Ω	48 425 10/100K	
R16	2,2 M. Ω	48 427 10/2M2	
R17	56000 Ω	48 425 10/56K	
R18	47000 Ω	48 425 10/47K	

No.	Waarde	Codenr.	Prijs
R19	0,1 M. Ω	48 425 10/100K	
R20	0,275 M. Ω	48 470 31.0	
R21	0,075 M. Ω		
R22	47 Ω	48 425 10/47E	
R23	0,82 M. Ω	48 425 10/820K	
R24	0,1 M. Ω	48 425 10/100K	
R25	0,82 M. Ω	48 425 10/820K	
R26	1 M. Ω	48 426 10/1M	
R27	1 M. Ω	48 426 10/1M	
R28	27 Ω	48 425 10/27E	
R29	56 Ω	48 423 05/56E	
R31	0,5 M. Ω	49 500 11.0	
R33	0,82 M. Ω	48 425 10/820K	
R34	0,12 M. Ω	48 425 10/120K	
R37	0,1 M. Ω	48 425 10/100K	

BX 563 A

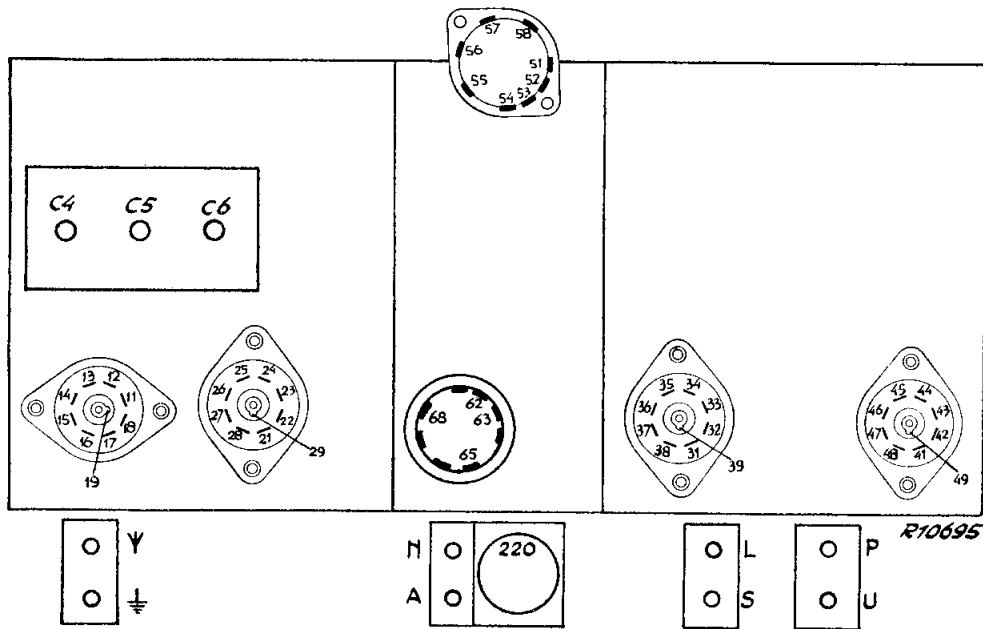

R																							
9	16	26	33	34	36	43	45	46	55	56	58	P/U											
	70	70	340	80	100	180	235	170	150	70	150	250											
10	12	13	23	24	25	27	35																
	340	100	250	150	230	150	150																
11	42	65	68	62	Y/∞	Y/∞							44, ∞										
					200-600	700-2000																	
	450	250	250	430	170	235																	
12	22	29	32	37	39	54	57	Y/∞					44, ∞										
								16-50															
	200	0	230	0	0	90	0	120															
12	C 4	C 4	C 4	C 5	C 5	C 5	C 6	N/A	L/S				44, ∞										
	16-50	200-600	700-2000	16-50	200-600	700-2000	16-50																
	0	150	415	0	150	415	0	385	30														
C																							
9	44	62											11	13	25	85							
	470	470												120	220	150							
10													12										

Bij R-meting wordt 44 met chasiss doorverbonden.
 Bij metingen op de stekerbussen U en P banaanstekers gebruiken en geheel doordrukken.

S. 579 6 8 10 11 13 15 12 14 16 40 17 18 20 22 19 21 23 24 25 26 27 28 29 34 630 45 61 46 69 70 49 51 51 50 52 57 54 55 56 3 2 7 1 1 58 59 130
 C. 8 9 10 11 4 12 13 14 31 32 33 24 25 28 29 30 31 32 33 34 42 35 37 39 36 23 4 143
 P. 2 3 10 4 5 6 7 8 9 20 21 23 24 25 26 27 28 29 34 630 45 61 46 69 70 49 51 51 50 52 57 54 55 56 3 2 7 1 1 58 59 130
 N. 25 13 24 4 16 33 17 18 19 20 21 22 26 27 31 23 22 28 1 34 37

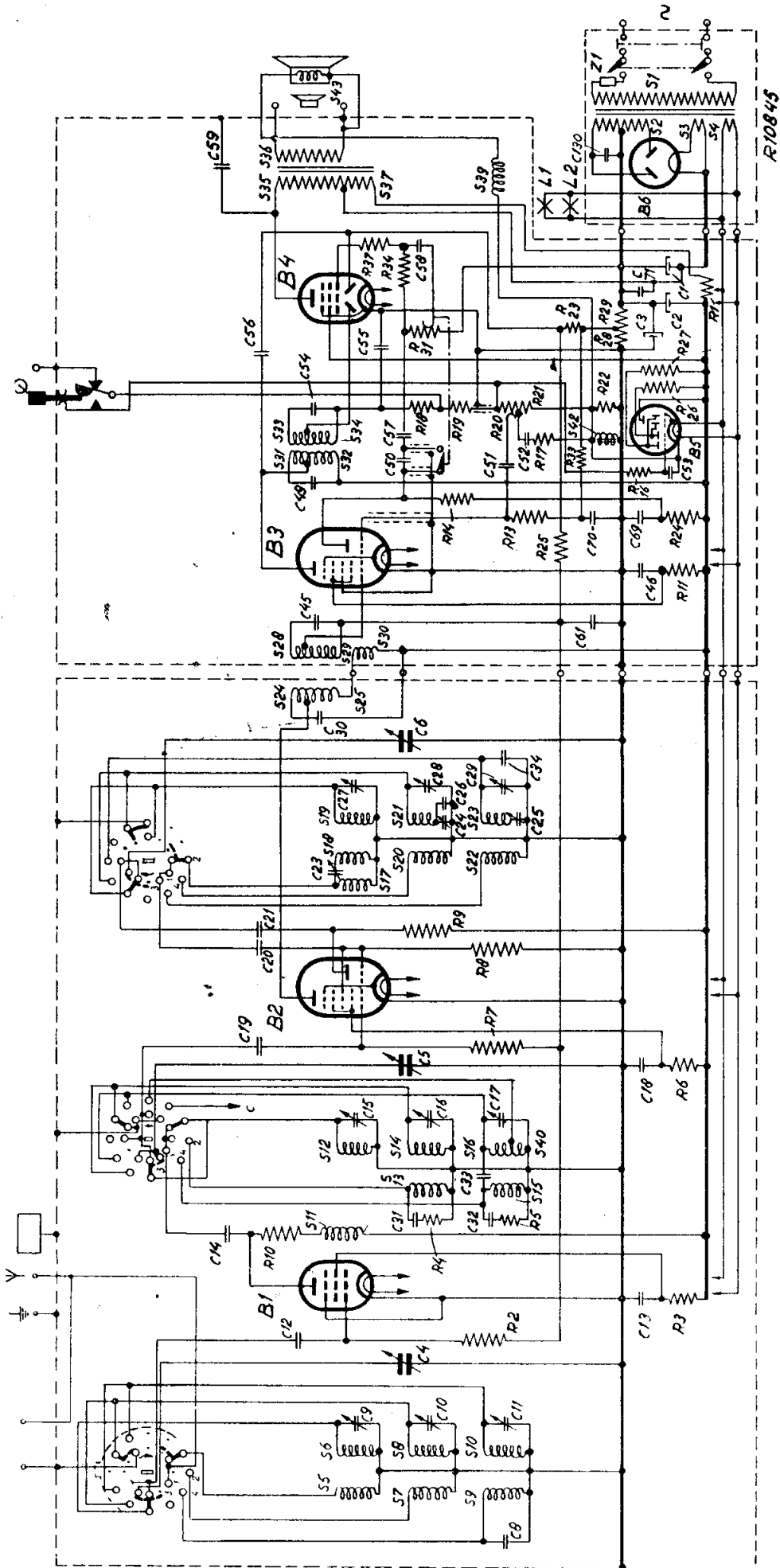

Handwritten signature or initials.

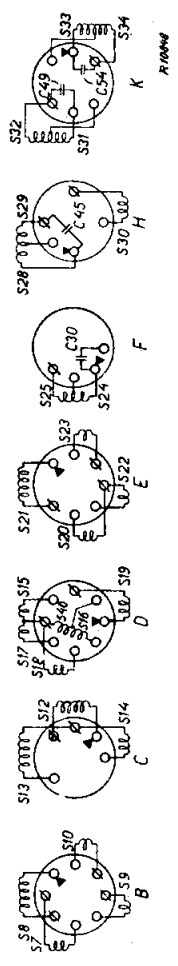
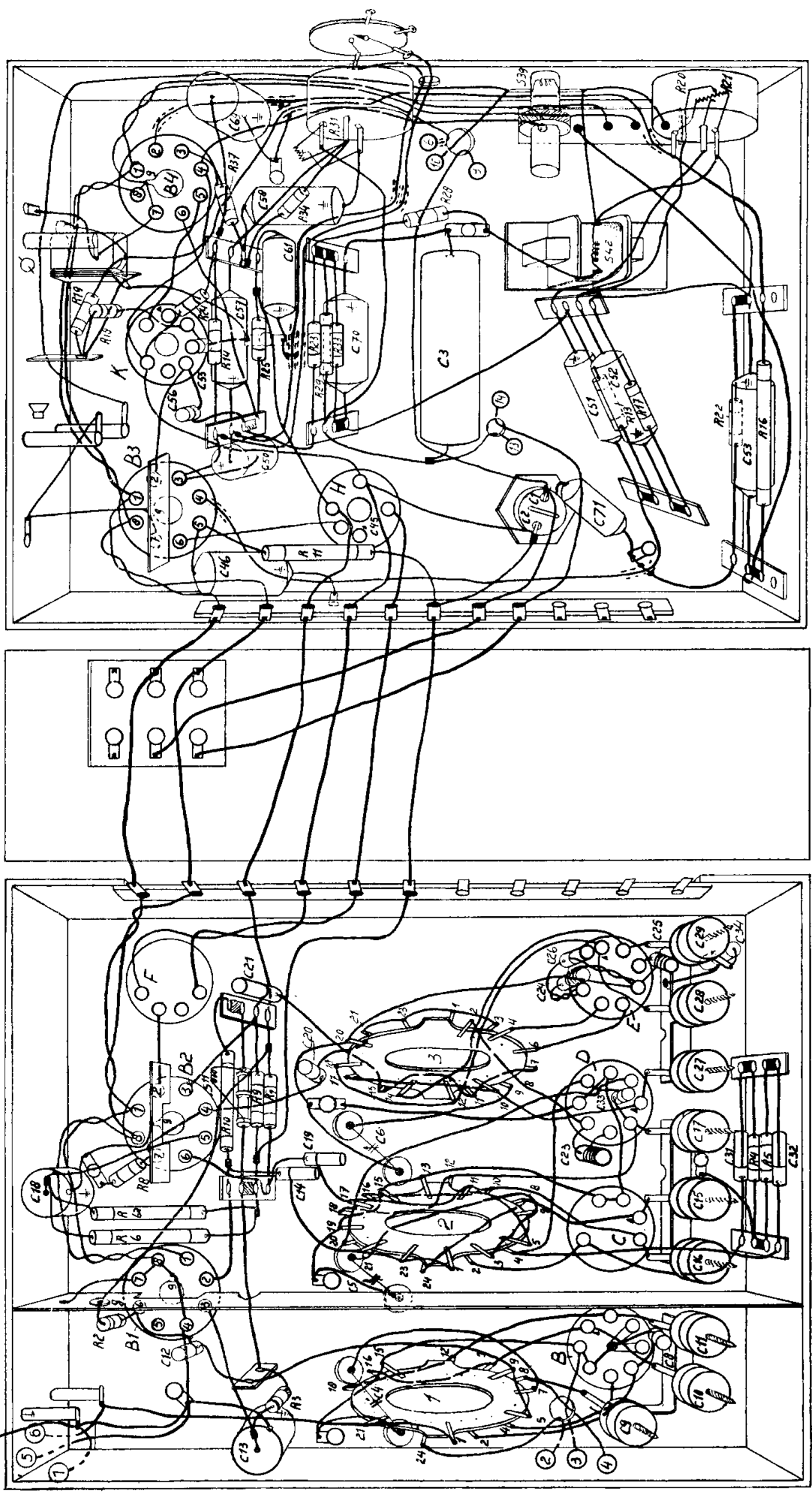

Fig. 1

Fig. 3

BX 563 A

S:	B	C	D	E	F	G	H	I	J	K	L	M	N	O	P	Q	R	S	T	U	V	W	X	Y	Z	
13.9.4.10	12.8.11	5.16.14	18.15.19.63.31.32.17.33.27	20.28.24.30.31.26.25.29.34	6.6.6	8.10.2.4.5	12.1.50	2.1.50	58.53.52.51.54.55.57.70.3	61.58	22.16	17.13.14.25.23.29.33.10.24.19.28	34.37	37.21.20												



R10842

Fig. 2

BX 563 A

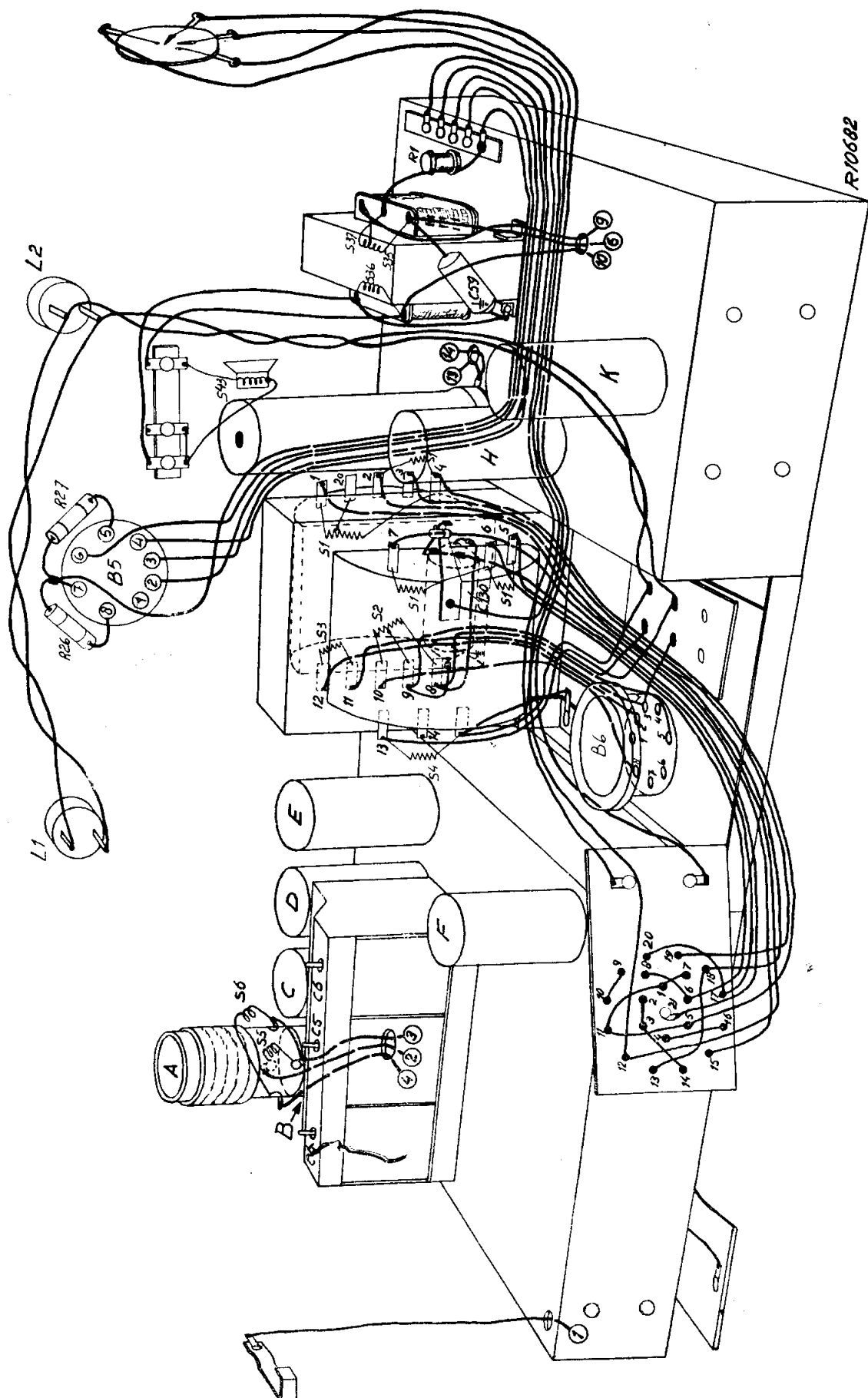

Fig. 4

BX 563 A

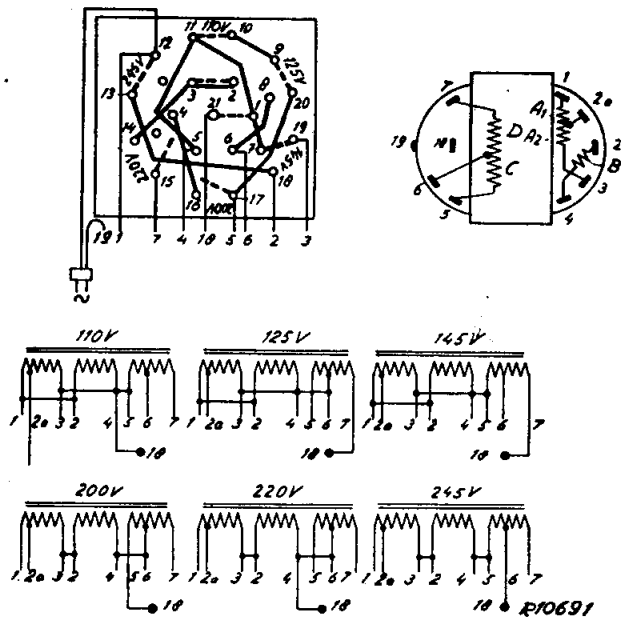

Fig. 5

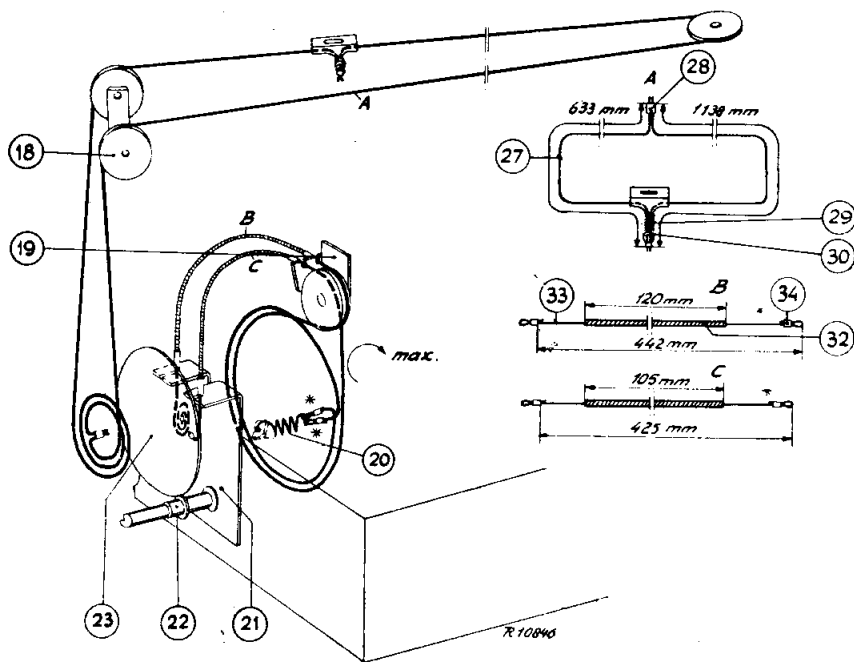

Fig. 6

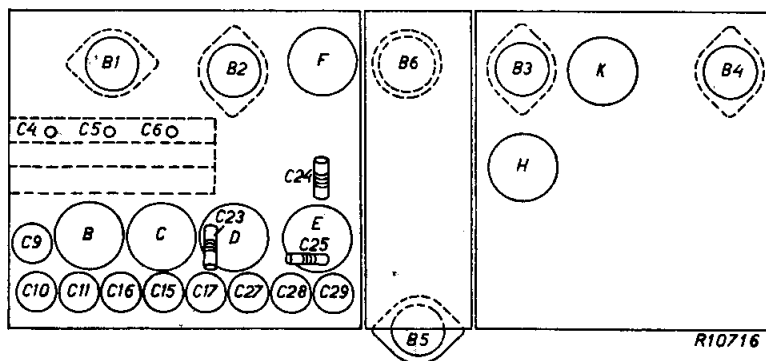

Fig. 7

BX 563 A

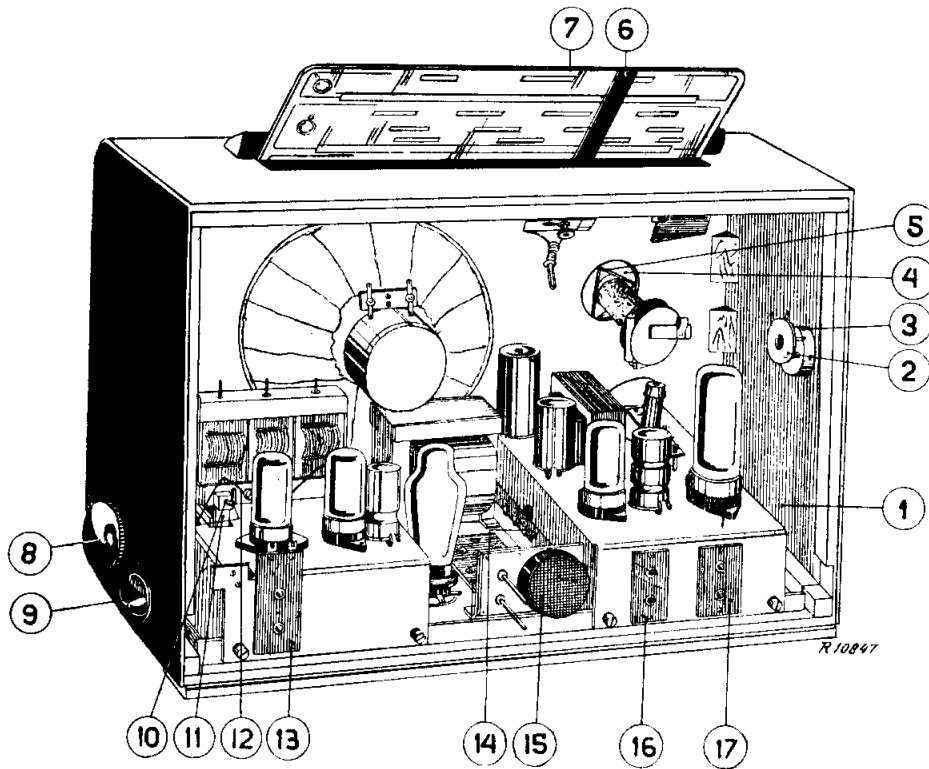

Fig. 8

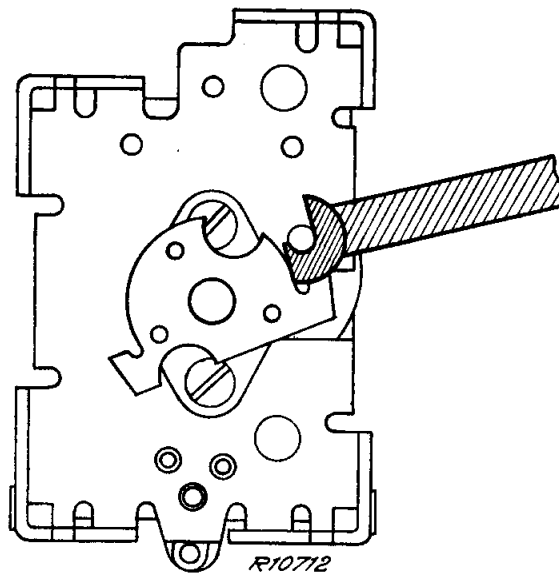
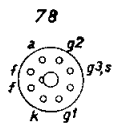

Fig. 9

EF22



B1

ECH21

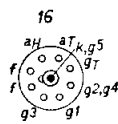

B2 ± B3

EBL21

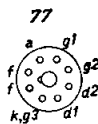

B4

EM4

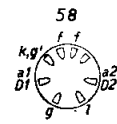

B5

AZ1

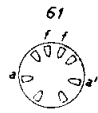

B6

CONDENSATOREN - CONDENSATEURS - CONDENSATEURS

WEERSTANDEN - RESISTORS - RESISTORS

No. Nr.	Waarde - Valeur Value		Codenummer No. de code Codenummer
01	50	uF)	40 317 09/50-50
02	22	uF)	
03	100	uF)	28 155 06.1
04	10,5	uF)	
05	10,5	uF)	40 863 10.0
06	10,5	uF)	
07	27	uF)	40 408 10/27K
08	30	uF)	20 212 36.3
09	30	uF)	20 212 36.3
10	30	uF)	20 212 36.3
111	30	uF)	40 408 20/22K
112	220	uF)	40 751 20/47K
113	47000	uF)	40 408 20/22K
114	220	uF)	20 212 36.3
115	30	uF)	20 212 36.3
116	30	uF)	20 212 36.3
117	30	uF)	40 751 20/47K
118	47000	uF)	40 408 20/22K
119	220	uF)	40 408 20/22K
120	50	uF)	40 408 20/22K
121	470	uF)	20 212 08.2
122	200	uF)	20 212 08.2
123	200	uF)	20 212 08.2
124	200	uF)	40 408 10/300E
125	200	uF)	20 212 36.3
126	300	uF)	20 212 36.3
127	30	uF)	20 212 36.3
128	30	uF)	20 212 36.3
129	30	uF)	20 212 36.3
130	102	uF)	Die "Spoelen" Voir "Bobines" See "Coils"
031	150	uF)	40 408 10/150E
032	180	uF)	40 408 10/180E
033	3,3	uF)	40 408 09/33E
034	22	uF)	40 408 10/22E
035	102	uF)	Die "Spoelen" Voir "Bobines" See "Coils"
046	47000	uF)	40 751 20/47K
047	102	uF)	Die "Spoelen" Voir "Bobines" See "Coils"
050	22	uF)	40 408 20/22E
051	3900	uF)	40 751 10/39E
052	12000	uF)	40 750 10/12K
053	0,1	uF)	40 750 20/100K
054	102	uF)	Die "Spoelen" Voir "Bobines" See "Coils"
055	56	uF)	40 408 10/56E
056	22	uF)	40 408 10/22E
057	10000	uF)	40 751 20/10K
058	2200	uF)	40 751 20/22K
059	4700	uF)	40 750 20/47K
060	120	uF)	40 408 10/120E
061	47000	uF)	40 751 20/47K
062	0,1	uF)	40 751 20/100K
070	33000	uF)	40 750 20/33K
071	47000	uF)	40 751 20/47K
072	22000	uF)	40 750 20/22K

No. Nr.	Value - Valeur Waarde		Codenummer No. de code Codenummer
R1	1000	Ohm	40 408 10/1K
R2	1	KOhm	40 420 10/1K
R3	82000	Ohm	40 420 10/82K
R4	1000	Ohm	40 551 10/1K
R5	470	Ohm	40 551 10/470E
R6	2/47000	Ohm	40 553 10/47K
R7	1	KOhm	40 420 10/1K
R8	47000	Ohm	40 425 10/47K
R9	22000	Ohm	40 552 10/22K
R10	10000	Ohm	40 553 10/10K
R11	47000	Ohm	40 553 10/47K
R13	0,02	MOhm	40 425 10/020E
R14	0,1	MOhm	40 425 10/100E
R16	2,2	MOhm	40 421 10/22E
R17	27000	Ohm	40 425 10/27K
R18	47000	Ohm	40 425 10/47K
R20	0,05	MOhm	40 475 05.0
R21	0,2	MOhm	
R22	0,02	MOhm	40 425 10/020E
R23	0,02	MOhm	40 425 10/020E
R24	0,1	MOhm	40 425 10/100E
R25	0,02	MOhm	40 425 10/020E
R26	1	MOhm	40 426 10/1K
R27	1	MOhm	40 426 10/1K
R28	27	Ohm	40 425 10/27E
R29	50	Ohm	40 426 10/50E
R30	0,39	MOhm	40 425 10/390E
R31	0,56	MOhm	40 425 10/560E
R33	0,2	MOhm	
R34	2	MOhm	40 475 14.0
R35	0,47	MOhm	40 425 10/470E
R36	33000	Ohm	40 425 10/33K
R37	1000	Ohm	40 425 10/1K
R38	0,10	MOhm	40 425 10/100E

SPOELEN - BOBINES - COILS

Gelijk aan die van A-00 behalve:

Les mêmes que celles du A-00 excepté:

The same as those in A-00 with the exception of:

035)	
036)	A3 151 09.0
037)	

is vervangen door:

a été remplacée par:

has been replaced by:

035	000 Ohm	A3 151 42.0
036	15 Ohm	
037	-	
038	1 Ohm	
040	1 Ohm	

039	- A3 110 10.0
042	- A3 166 10.0

vervangen - supprimées - cancelled

S:	5.7.9.6.8.10	11.13.15	12.14.16.40.	17.19.20.22.19.21.23.	24.25	28.29.30	31.32.33.34.	35.36	37.38.39.40.2.3.4.63.7
C:	0	9.10.11	4.12.13	14.31.32.33	15.16.17.18.5	19	20.21	23	24.25.26.27.28.29.30.31.32.33.34.35.36.37.38.39.40.41.42.43.44.45.46.47.48.49.50.51.52.53.54.55.56.57.58.59.60.61.62.63.64.65.66.67.68.69.70.71.72.73.74.75.76.77.78.79.80.81.82.83.84.85.86.87.88.89.90.91.92.93.94.95.96.97.98.99.100.
P:		2.3	6.7	8.9.					

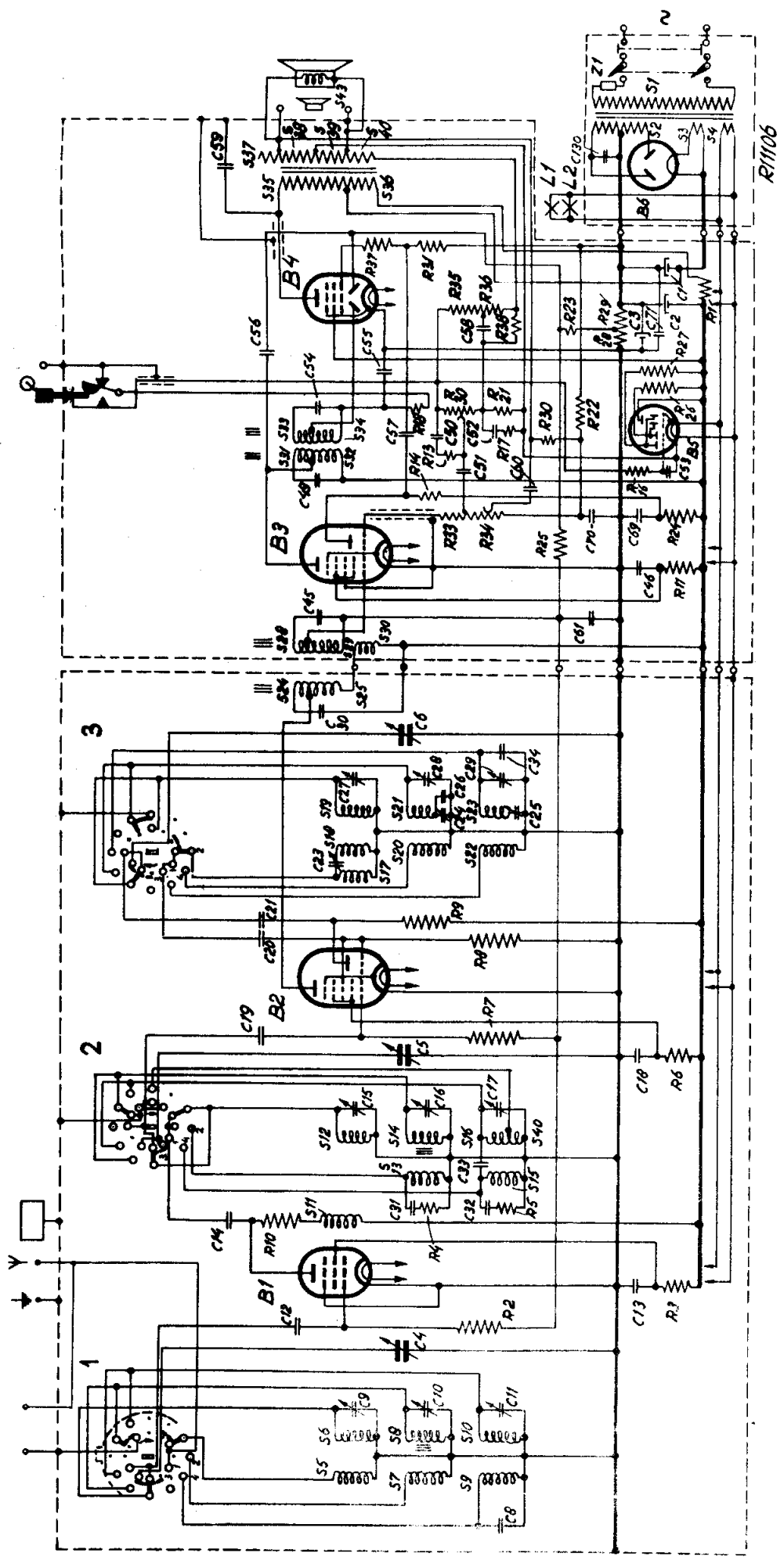

FIG. 3

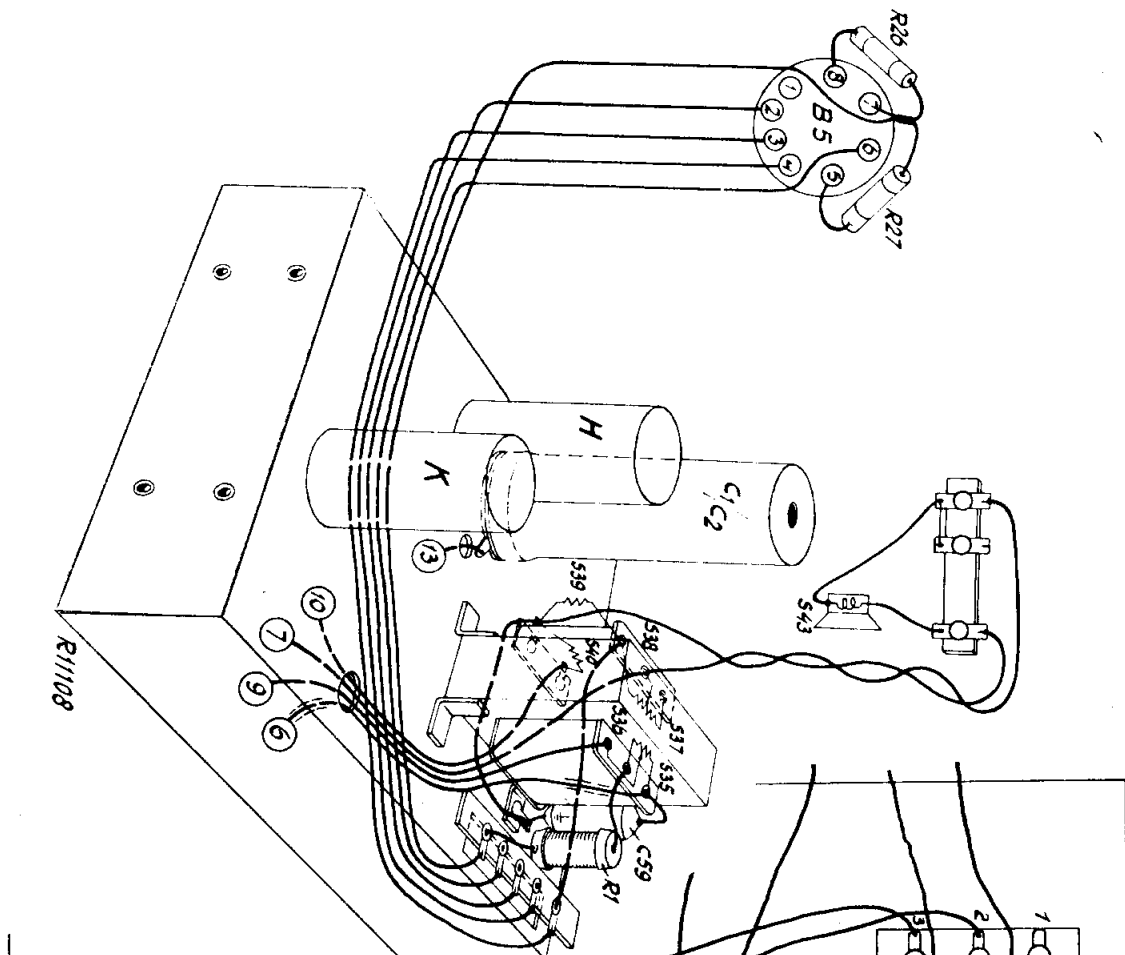

Fig. 5

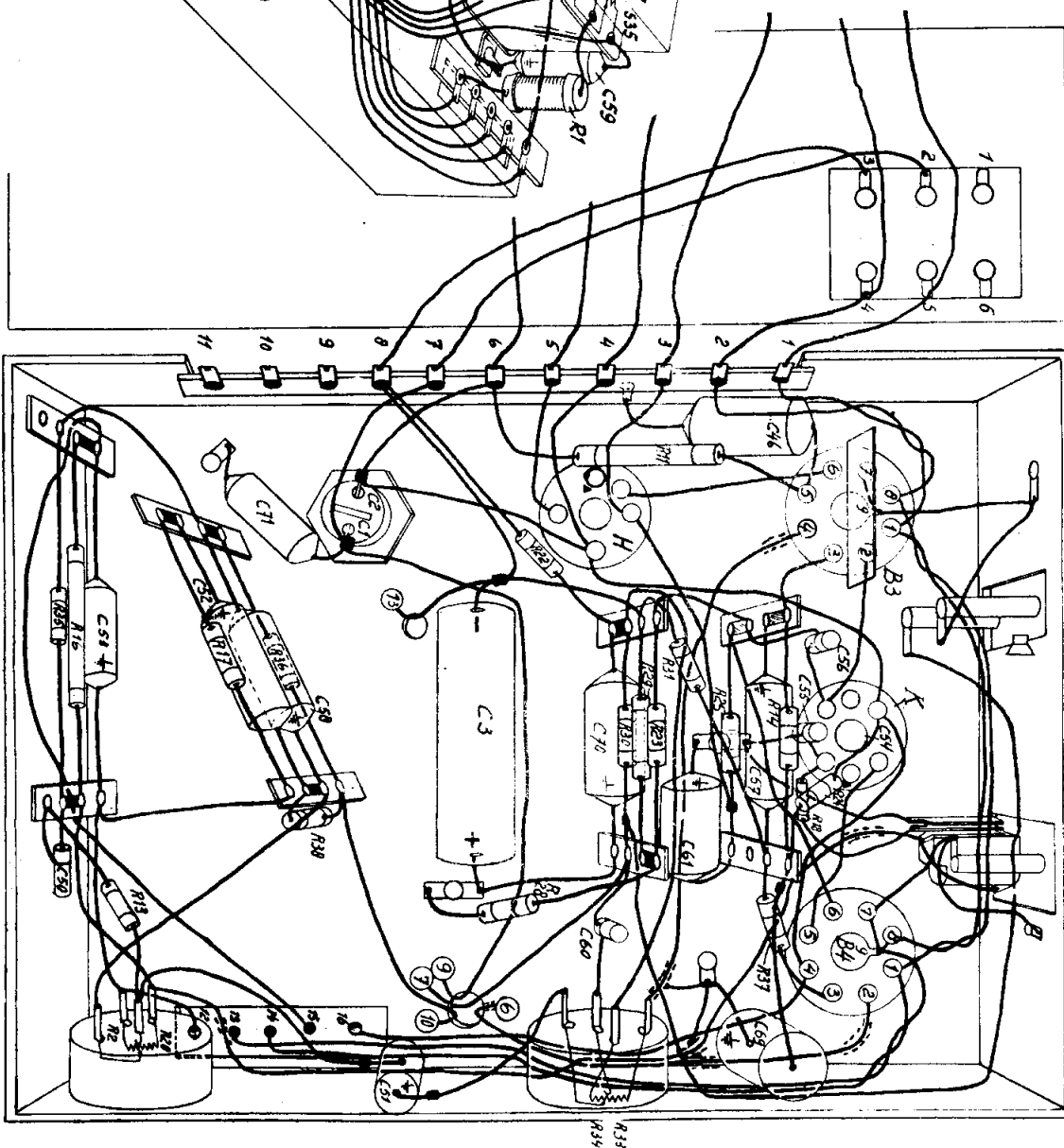

Fig. 4

		H		K	
46.	2.171	56.53.50.52.	53.57.70.3.	61.	50.
71.	22.	16.35.	31.36.17.	14.25.23.29.30.48.24.19.39.	37.22.13.
					33.34.40.21.